

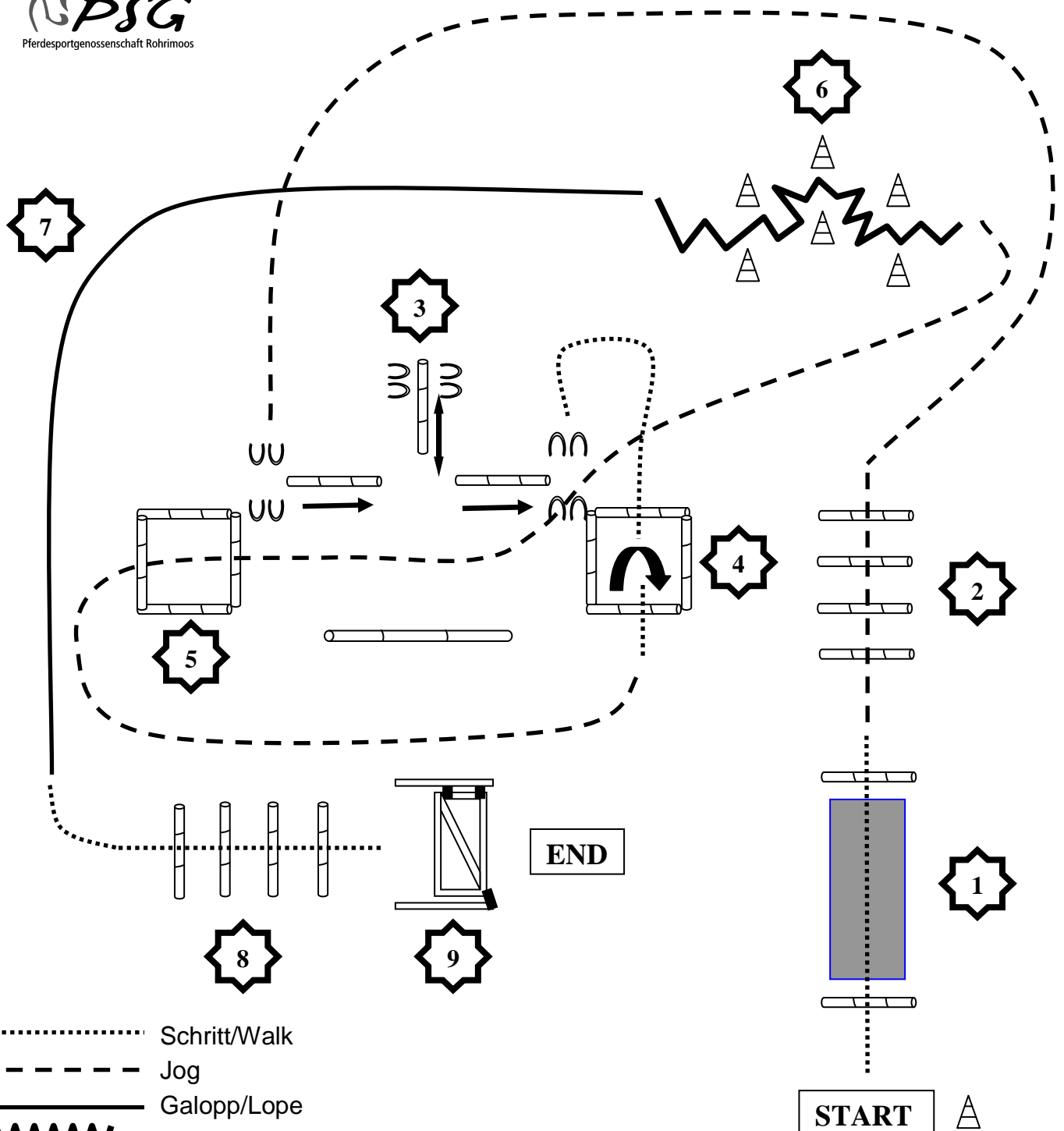

PSG Meisterschaft 2012

Western Trail



- Schritt/Walk
- Jog
- Galopp/Lope
- ⚡ Rückwärts
- ↔ Sidepass

1. Schritt über Stangen und Brücke
2. Jog über Stangen und um Pylonen bis T
3. Sidepass nach links und Rechts über T
4. Schritt in Box, 360° Drehung nach rechts, Schritt aus Box
5. Jog durch Box bis Pylonen
6. Rückwärts durch Pylonen
7. Linksgalopp
8. Schritt über Stangen
9. Tor